

Serie PXJ

de 21 a 32 m

La serie PXJ con doble pantógrafo y JIB final se posiciona en lo más alto de la categoría en lo que respecta a la rigidez, robustez y tecnología de construcción.

Su particular geometría estructural y la ausencia de estorbos en la parte trasera, le permiten alcanzar zonas de trabajo inaccesibles a máquinas telescópicas tradicionales.

El funcionamiento asegura: precisión, movimientos suaves y fiabilidad sin igual. El cuadro de mandos, con joysticks, permite más maniobras simultáneas y van dentro de idóneas protecciones antichoques.

Los tubos y cables se recogen dentro de los brazos con la ausencia total de sistemas externos de rebobinado. Especiales cepillos autolimpiantes impiden la entrada de suciedad o cuerpos extraños dentro de cada elemento telescópico.

El sistema de estabilización se personaliza según el tipo de vehículo y prevee así la adopción de diferentes soluciones que garantizan la mejor relación entre seguridad, prestaciones y medidas contenidas.



ES





El equipamiento de serie incluye

- Mandos de tipo proporcionales
- Movimientos simultáneos e independientes
- Tubos colocados dentro de los brazos para ofrecer la máxima protección contra choques e inclemencias atmosféricas
- Fácil acceso a la cesta
- Cesta de metal o de fibra de vidrio reforzada
- Nivelación de la cesta automática
- Rotación de la cesta
- Cuadro comandos protegidos con adecuados compartimentos anti-colisión
- Cilindro de extensión colocado bajo del brazo
- Secciones telescópicas de los brazos dotadas con cepillos autolimpiantes
- Rotación della torreta, la torreta está montada sobre una corona de giro que monta un moto reductor con sistema de freno automático.
- Brazos pintados de color blanco RAL9010, cilindros en color negro RAL9011
- Brazo en acero de alta resistencia a sección rectangular
- Plano de carga del camión en chapa antideslizante de aluminio
- Sistema de encendido y apagado del motor del vehículo en la cesta
- Dispositivo de protección de la cabina

Seguridad

- Mandos de emergencia colocados en la base
- Válvulas de bloqueo de seguridad en todos los cilindros
- Electro bomba de emergencia
- Dispositivo de bloqueo estabilizadores / pluma
- Botón paro de emergencia en mandos en cesta y en mandos en la base
- Nivel burbuja para la nivelación del vehículo
- Pilotos de aviso, estabilizadores apoyados en el suelo y en posición de descanso
- Declaración de conformidad (CE)

Accesorios disponibles a petición

- Luz rotativa situada sobre la cabina del vehículo
- Caja de herramientas debajo del plano de carga del vehículo
- Cuenta horas conectado a la toma de fuerza del vehículo
- Toma de corriente de 230V en la cesta
- Cinturón de seguridad
- Pintura de color especial
- Centralita electrohidráulica de 230V monofásica
- n.4 placas de apoyo estabilizadores de madera
- n.4 placas de apoyo estabilizadores de acero
- Foco en cesta
- Cesta de fibra de vidrio con puerta de fácil acceso

Extenso catalogo en tipos de montaje y accesorios disponibles. Para mas información contacte con el departamento comercial.

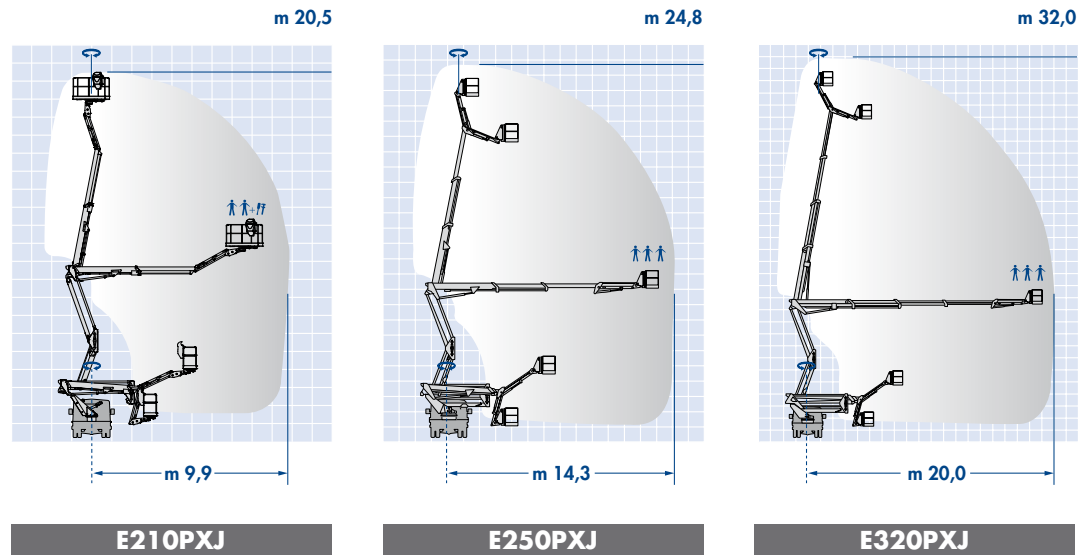

MODELO	Altura de trabajo (m)*	Extensión máx. (m)*	Capacidad en cesta (kg)	Rotación torreta (°)	Rotación cesta (°)	Articulación JIB (°)	Peso total mínimo (to)*
E210PXJ	20,5	9,9	250	450	90 + 70	130	3,5
E250PXJ	24,8	14,3	280	450	85 + 70	125	7,5
E320PXJ	32,0	20,0	280	365	85 + 70	125	12,2

* Según vehículo